



محركات سلسلة  
D3100/D3104  
و  
D4100/D4104



دليل إستخدام  
وصيانة  
محرك الديزل

## فحص مستوى زيت المحرك

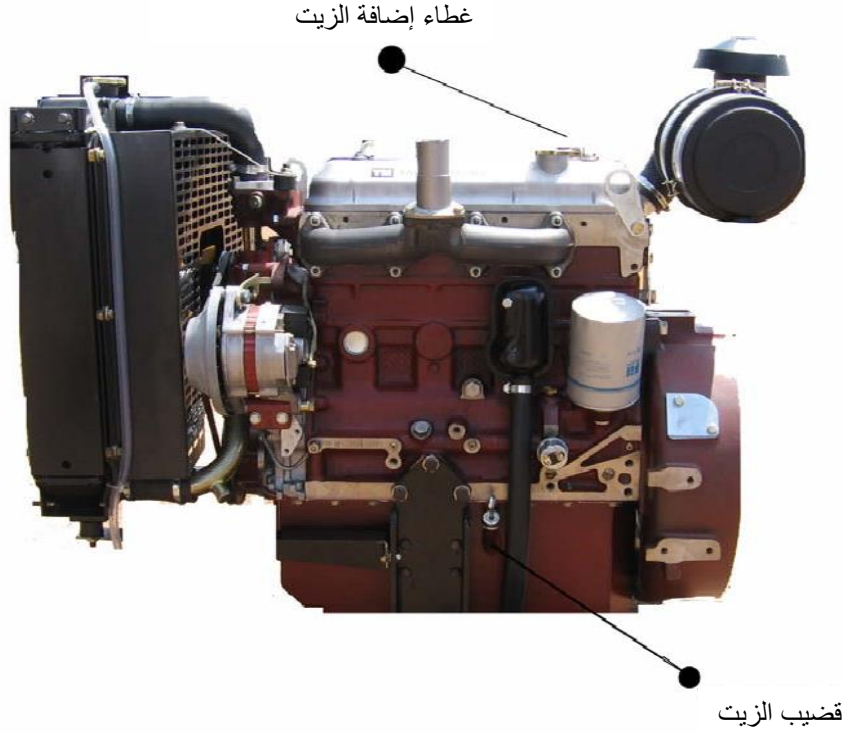

### مستوى زيت المحرك

تحقق من عدم وجود تسرب للزيت أو الماء في أي مكان في المحرك. تحقق من مستوى زيت المحرك باستخدام قضيب قياس ، إذا كان يوجد نقص في الزيت ، أضف الزيت من خلال فتحة إدخال الزيت حتى يرتفع مستوى الزيت إلى الارتفاع المطلوب.

## تغيير زيت المحرك و فلتر الزيت

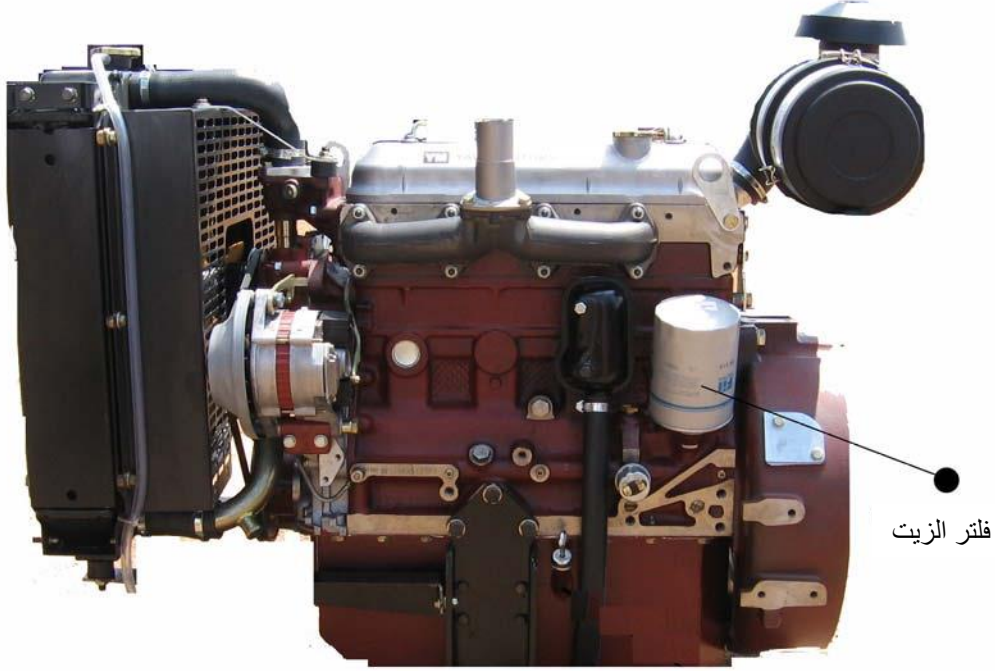

### تغيير الزيت و فلتر الزيت

غير فلتر الزيت وزيت المحرك. استخدم فلتر الزيت الأصلي.  
عند إدخال الفلتر الجديد، اضغط عليه عن طريق تدويره 3/4 دوره بعد أخذ الفراغ.

## تغيير فلتر الديزل

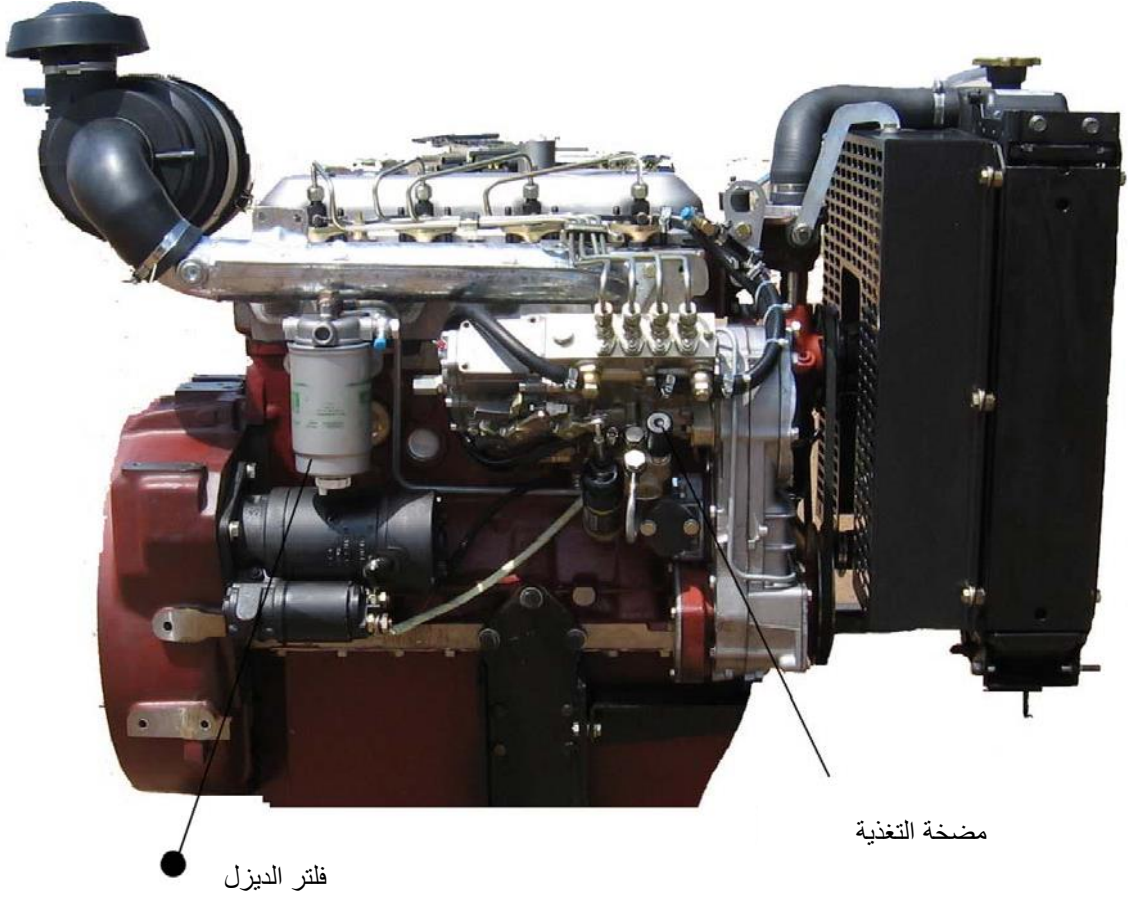

### تغيير فلتر الديزل

عند تغيير الفلتر ، قد يتسرب بعض زيت الديزل ، لذا تأكد من عدم وجود مصدر حرارة قريب. بعد تغيير الفلتر، اضغط على المزلاج الموجود أسفل مضخة تغذية الديزل وحرره لإزالة الهواء من الأنابيب المؤدية إلى مضخة الحقن.

## فحص ماء التبريد و مضاد التجمد

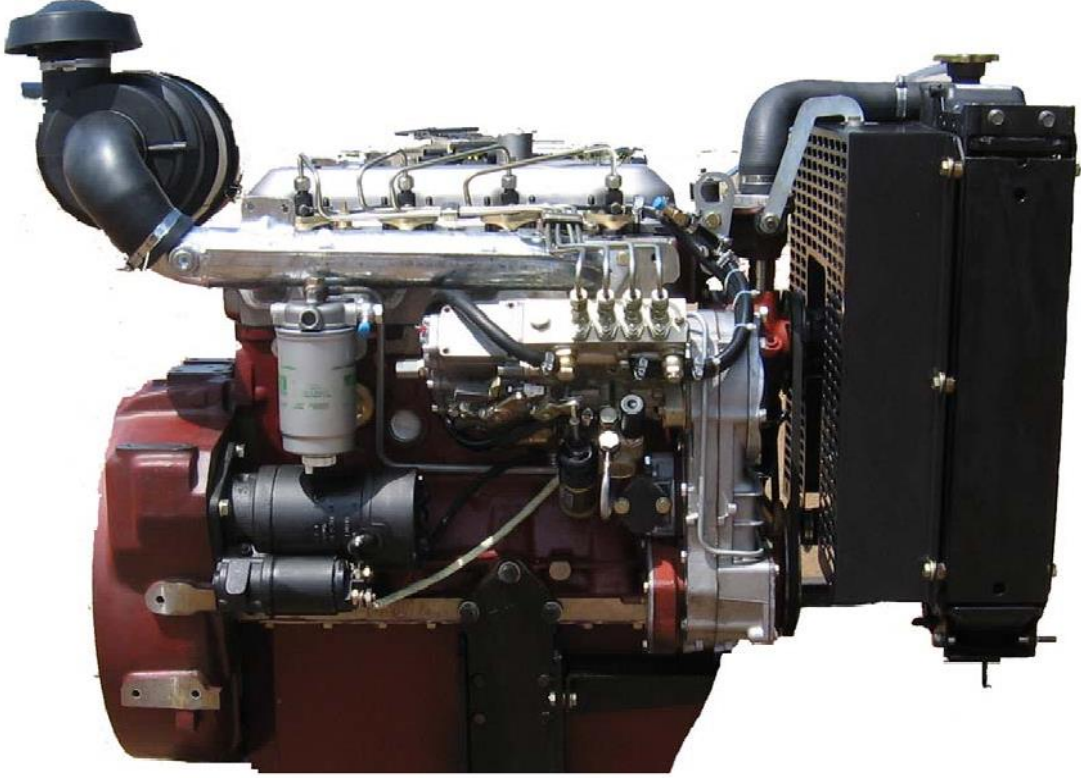

### فحص ماء التبريد و مضاد التجمد

تحقق من وجود مضاد للتجمد قبل دخول فصل الشتاء. أضف دائما مضاد التجمد بحيث يكون على الأقل 100 درجة مئوية تحت أدنى مستوى ممكن لدرجة الحرارة. تحقق مما إذا كانت المشعات نظيفة أم لا ، وقم بتنظيفها إذا كانت قذرة.

إذا كنت تستخدم محرك في الأماكن المغلقة ، فضع في اعتبارك بالتأكيد توصيات الشركة التي تقوم بالتطبيق.

تحذير: لا تستخدم الماء العسر والماء المالح في الرادياتير.

## تغيير ماء الرادياتير

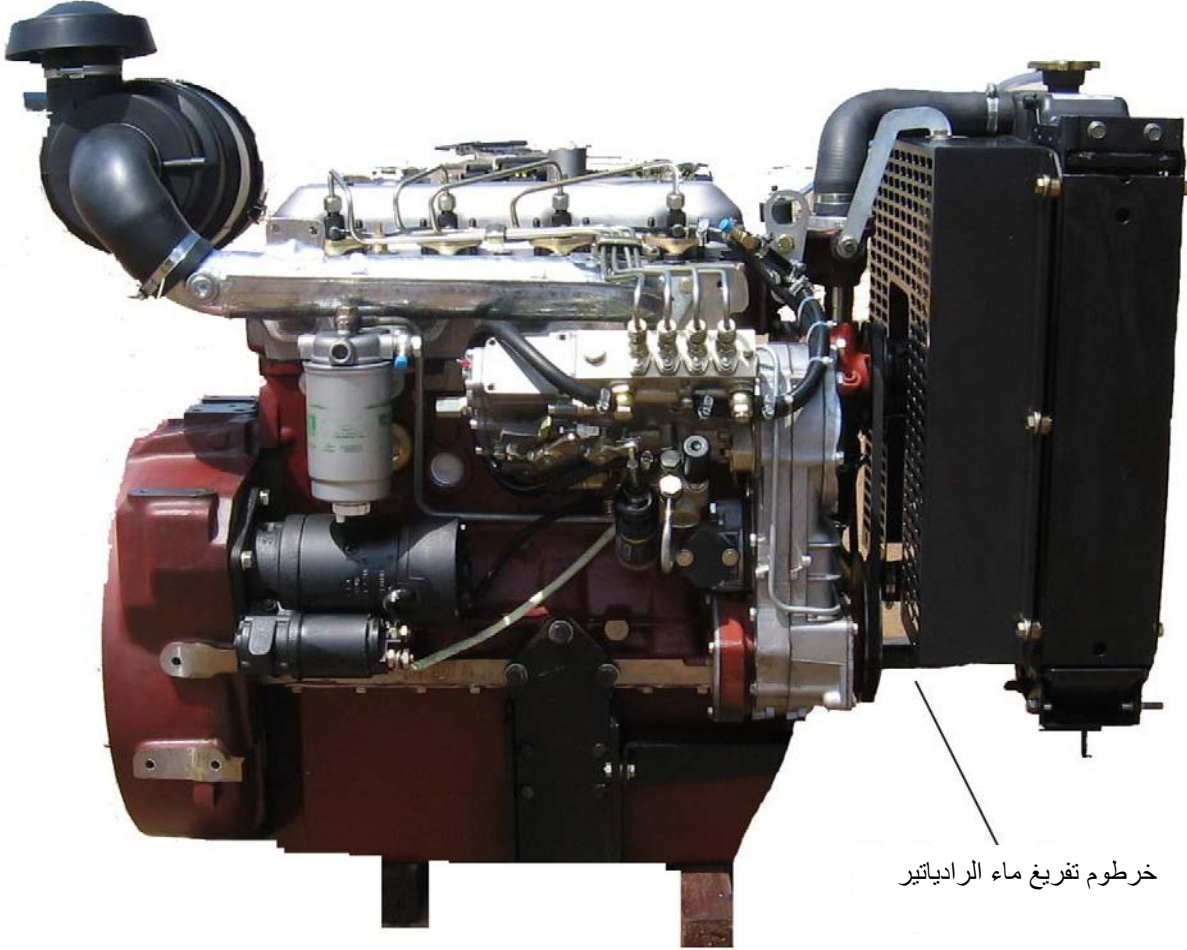

خرطوم تفريغ ماء الرادياتير

### تغيير ماء الرادياتير

قم بتفريغ الماء من الرادياتير ، ثم وضع ماء جديد في الرادياتير. حتى لو كان سيتم العمل في المناطق الحارة ، ضع بعض مضادات التجمد لمنع الصدأ.

تحذير: لا تستخدم الماء العسر والماء المالح في الرادياتير.

## فحص فلتر الهواء



فلتر الهواء

### فحص فلتر الهواء

إذا كنت تستخدم المحرك في بيئات مغبرة، فقم بإزالة فلتر الهواء وتنظيفه بشكل متكرر، وإذا لم يتم تنظيف الفلتر، فاستبدل الفلتر. وبهذه الطريقة يظل أداء محركك في أعلى مستوياته.

## فحص الخرطوم و التركيبات

مدخل الرادياتير

خرطوم توزيع الديزل

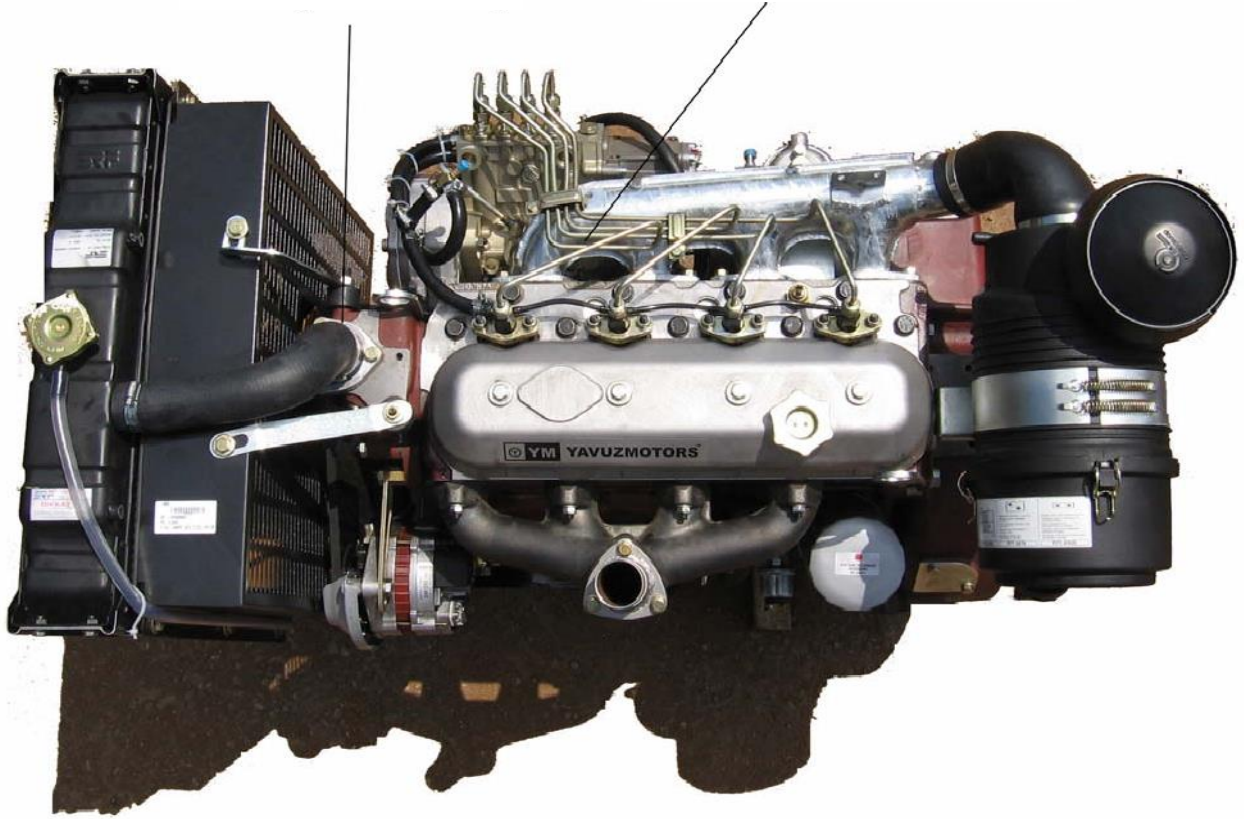

## فحص الخرطوم و التركيبات

افحص شدة إحكام التركيبات بواسطة مفتاح مناسب. افحص شدة إحكام الخرطوم المؤدي إلى الرادياتير.



## تغيير حزام المروحة

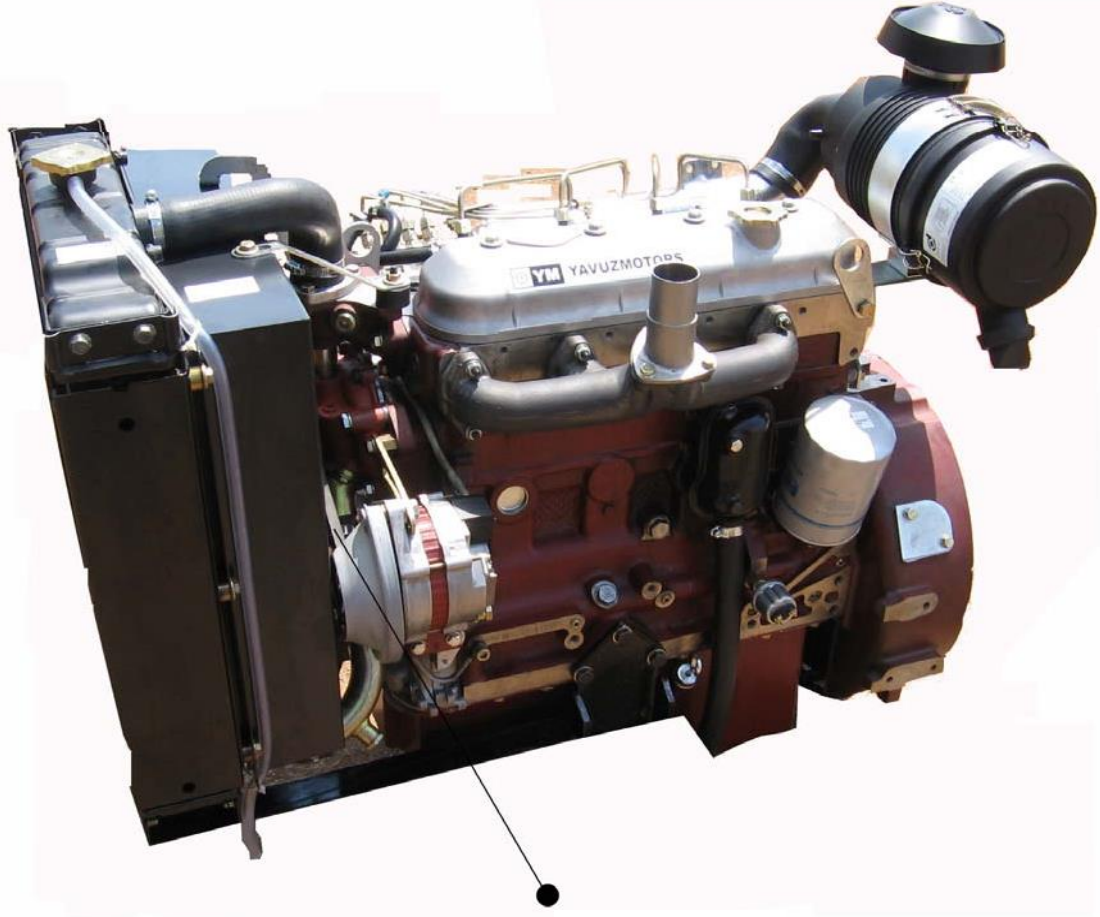

حزام المروحة

### تغيير حزام المروحة

بعد استبدال حزام المروحة ، قم بشد حزام المولد. يجب أن يظل هذا الشد ضمن مسافة حركة رأسية تتراوح بين 1-2 سم عند الضغط عليه بواسطة الإصبع في منتصف المنطقة التي يكون فيها حزام المروحة هو الأطول.

## فحص إعدادات الصمام

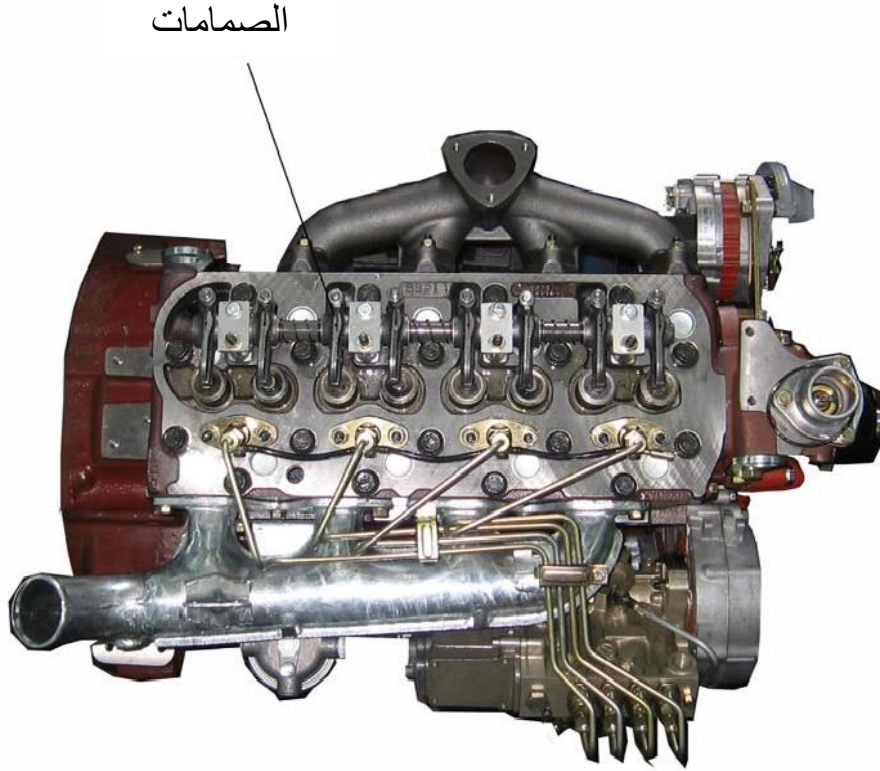

**فحص إعدادات الصمام**  
قم بفك الغطاء العلوي للمحرك ثم اضبط إعدادات الصمام. عندما تكون فوهات الصمام ساخنة:

الإمتصاص: 0.25 مم  
العدم: 0.35 مم

عندما تكون باردة:  
الإمتصاص: 0.30 مم  
العدم: 0.40 مم

تحذير: عند إجراء إعدادات الصمام من قبل أشخاص غير مؤهلين، قد يؤدي إلى أضرار جسيمة للمحرك.

التحذيرات

الإجراءات التي يجب القيام بها	التوضيح	الحالة
<p>أضف واقي..... محرك الديزل إلى خزان الوقود و شغل المحرك لمدة 10-5 دقائق على الأقل بهذا الشكل.</p>	<p>إذا لن يتم تشغيل المحرك لمدة 1 شهر أو أكثر ، فمن المستحسن أن تستخدم واقي..... محرك الديزل إلى خزان الوقود. خلاف ذلك ، اعتمادا على جودة وقود الديزل ، قد يحدث التآكسد أو التآكل في الأجزاء الداخلية من مضخة الحقن وقد تتعطل مضخة الحقن * هذا ينطبق على مضخات النجوم فقط</p>	<p>إذا لن يتم تشغيل المحرك لفترة طويلة</p>
	<p>يجب إضافة مضاد التجمد في سائل تبريد المحرك. سيؤدي ذلك إلى حماية الجدران الداخلية للمحرك من الصدأ ومنع انفجار كتلة المحرك في درجات حرارة تحت الصفر.</p>	<p>ماء التبريد</p>

معيان الزيت من أجل  
محركات ديزل يافوز موتور

معيان الزيت

SAE 5 W -0

نوع

SAE 15W-40-CH4

درجة الحرارة

في بينات العمل  
تحت -20 درجة مئوية

في بينات العمل  
فوق -20 درجة مئوية

### الضمان

1. عندما يكون المحرك ضمن فترة الضمان ، قم بإجراء جميع أعمال الصيانة والأعطال بخلاف الصيانة الدورية عن طريق وكالات الخدمة المعتمدة. يمكن أن تتسبب أعمال الصيانة والإصلاحات التي يقوم بها أشخاص غير مصرح لهم أو غير المؤهلين في إلحاق أضرار جسيمة بمحركك وتتسبب في خروج المحرك عن تغطية الضمان.
2. استخدم قطع الغيار الأصلية في المحرك. قطع الغيار غير الأصلية التي يتم استخدامها خلال فترة الضمان تتسبب في خروج سيارتك خارج تغطية الضمان في حالة حدوث عطل.
3. استخدم الوقود في المحرك الذي تكون متأكدًا من جودته. خلاف ذلك ، سيتعرض نظام حقن المحرك لأضرار بالغة وسيكون المحرك خارج تغطية الضمان.
4. استخدم الزيوت المحددة في دليل استخدام محرك الديزل وصيانتته في المحرك. خلاف ذلك ، سيكون محركك خارج تغطية الضمان.
5. محرك سيارتك مضمون ضد جميع أنواع الأعطال وعيوب الأجزاء. في حالة حدوث أعطال خلال فترة الضمان ، يرجى إبلاغ أقرب وكيل خدمة معتمد في أقرب وقت ممكن. سيتم إصلاح عطل المحرك في أسرع وقت ممكن.
6. نشكرك على إختيارك لشركة يافوز موتور.

قائمة وكلاء الخدمة المعتمدون لدى يافوز موتور

## يافوز موتور جدول الصيانة الدورية

2400	2300	2250	2200	2100	2000	1900	1800	1750	1700	1600	1500	1400	1300	1250	1200	1100	1000	900	800	750	600	500	400	300	250	200	100	50	الساعة		
																														الصيانات	
X	X	X	X	X	X	X	X	X	X	X	X	X	X	X	X	X	X	X	X	X	X	X	X	X	X	X	X	X	X	فحص مستوى الزيت	1
X	X		X	X	X	X	X		X	X	X	X	X		X	X	X	X	X		X	X	X	X		X	X	X	تغيير الزيت	2	
X	X		X	X	X	X	X		X	X	X	X	X		X	X	X	X	X		X	X	X	X		X	X	X	تغيير فلتر الزيت	3	
X	X		X	X	X	X	X		X	X	X	X	X		X	X	X	X	X		X	X	X	X		X	X	X	تغيير فلتر الوقود	4	
X	X		X	X	X	X	X		X	X	X	X	X		X	X	X	X	X		X	X	X	X		X	X	X	فحص ماء الردياتيير و مضاد التجمد	5	
X										X									X										تغيير ماء الردياتيير	6	
X	X		X	X	X	X	X		X	X	X	X	X		X	X	X	X	X		X	X	X	X		X	X		تغيير فلتر الهواء	7	
		X			X			X			X			X			X			X		X			X				فحص الخرطوم وأنابيب الوقود	8	
		X			X			X			X			X			X			X		X			X				تغيير الحزام V	9	
		X			X			X			X			X			X			X		X			X				إعدادات الصمام	10	